

眼型旋转吊环

- 符合 EN1677-4 标准
- 安全系数 4:1
- 环与螺栓分体设计，防止螺纹旋出
- 强度比 DIN 580 传统吊环螺钉高出 5.8 倍
- 应平面固定
- 安装完毕后，吊环必须能 360°自由旋转
- 承载前须调整拉伸方向

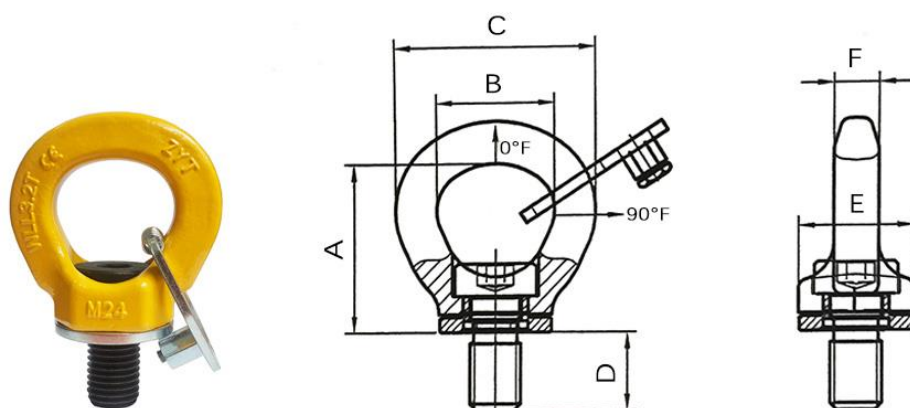

型号	载荷 T		单位 (mm)						重量 kg
	90°F	0°F	A	B	C	D	E	F	
VRS-M8×1.25	0.3	0.8	38±2	26±2	45.3±2	11.5±2	25±1	8±1	0.11
VRS-M10×1.5	0.4	1	38±2	26±2	45.3±2	14±2	25±1	8±1	0.12
VRS-M12×1.75	0.75	2	43.5±3	32±3	54±3	17±2.5	33±2	10±1.5	0.2
VRS-M16×2.0	1.5	4	52±3	37.5±3	63.5±3	24±2.5	36±2	14±1.5	0.35
VRS-M20×2.5	2.3	6	63±4	44.5±4	78.5±4	30±3	47.5±3	20.6±2	0.66
VRS-M24×3.0	3.2	8	74±4	51.6±4	92±4	35.3±3	53±3	20±2	1.1
VRS-M30×3.5	4.5	12	92±4	65±4	118±4	45±3	68±3	24±2	2.1
VRS-M36×4.0	7	16	105±5	76±5	136±5	56.8±4	82±4	30±2.5	4